

ステンレスシリンダ

CJ5-S Series CG5-S Series

ø10, ø16

ø20, ø25, ø32, ø40, ø50, ø63, ø80, ø100

食品機械など水滴飛散環境での使用に対応

食品機械用グリース
(NSF-H1認証品)を使用

オールステンレス仕様(外部部品)

外部金属部品にステンレス鋼(SUS304)を使用。
水のかかる環境でも耐食性が向上。

特殊スクレーパ(標準装備)

シリンダ内部への水の浸入を防止。

液の浸入量と摺動距離の関係

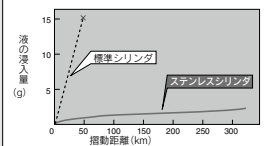

条件

- 作動流体………空気
- 圧力………0.5MPa
- 液………水溶性クーラント
- ピストン速度………200mm/s
- 作動頻度………60cpm



特殊スクレーパ

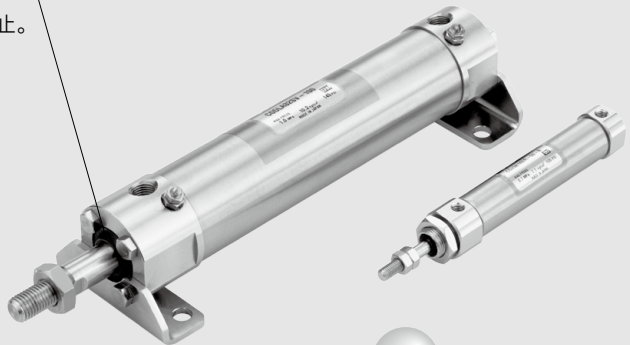
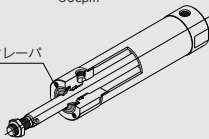

CJ5
CG5

SUS
金具

HY□

耐水性
向上

潤滑保持
機能

耐粉体

2種類のパッキン材質

用途に応じて、NBR、FKMの
選択可能。
(ニトリルゴム(アックゴム))

分解可能 (CG5-Sシリーズ)
ø20~40

パッキン類の交換が可能ですので、
より長くお使いいただけます。

(分解に際しましてはP.1139「製品個別注意事項」
保守点検の項目を必ずご覧ください。)

液溜まりを抑えた外観形状

- 取付金具類の表面は電解研磨を施してあるため、よりなめらかに、液体、異物の付着を防ぎます。
- 使用しない取付ねじ部にはプラグを用意(CG5-Sシリーズ)ねじ部での液体の残留を防止します。



食品ゾーンでは使用できません。詳細につきましては、製品個別注意事項(P.1138)をご参照ください。

シリーズバリエーション

シリーズ	パッキン材質	形式	チューブ内径 (mm)								適用オートスイッチ		
			10	16	20	25	32	40	50	63		80	100
CJ5-S	NBR	片ロッド	●	●									耐水性向上 D-H7BAL
		両ロッド											
CG5-S	FKM	片ロッド			●	●	●	●	●	●	●	●	耐水性向上 D-G5BAL
		両ロッド			●	●	●	●	●	●	●	●	

D-□

-X□

技術
資料

ステンレスシリンダ

CJ5-S Series

ø10, ø16

型式表示方法

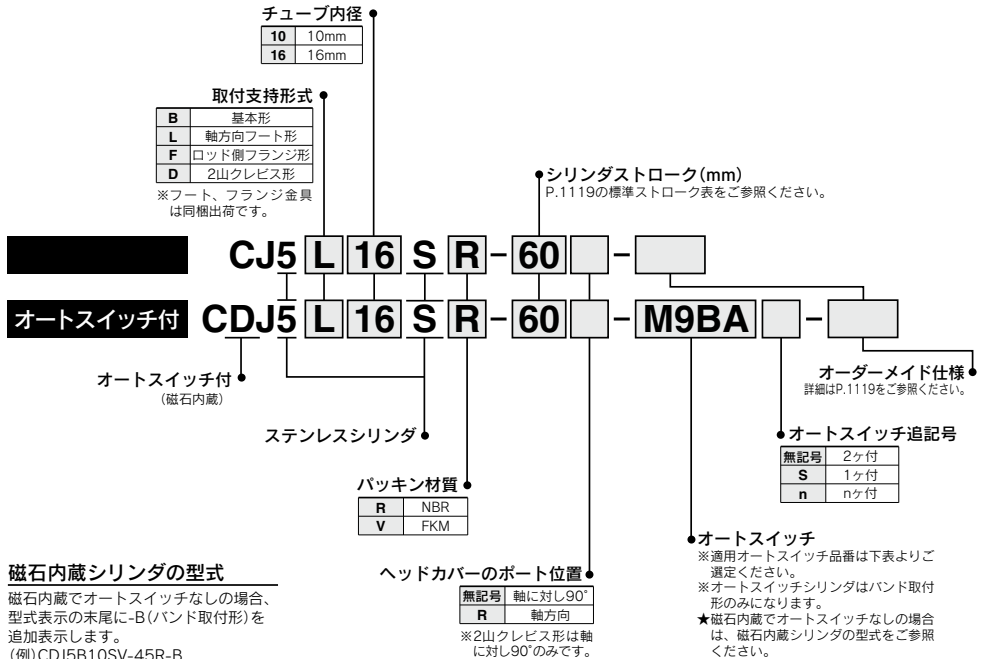

磁石内蔵シリンダの型式

磁石内蔵でオートスイッチなしの場合、型式表示の末尾に-B(バンド取付形)を追加表示します。
(例)CDJ5B10SV-45R-B

適用オートスイッチ / オートスイッチ単体の詳細仕様は、P.1271~1365をご参照ください。

種類	特殊機能	リード線取出し	表示灯	配線(出力)	負荷電圧		オートスイッチ品番				リード線長さ(m)				プリアイコネクタ	適用負荷
					DC		バンド取付(ø10, ø16)	縦取出し	横取出し	0.5 (無記号)	1 (M)	3 (L)	5 (Z)	IC回路		
無接点 オート スイッチ	耐水性向上品 (2色表示)	グロメット	有	3線(NPN)	24V	5V, 12V	M9NAV	M9NA	○	○	●	○	○	IC回路	リレー、 PLC	
				3線(PNP)			M9PAV	M9PA	○	○	●	○				
				2線			M9BAV	M9BA	○	○	●	○				

※リード線長さ記号 無記号.....0.5m (例) D-M9NA
M.....1m (例) D-M9NAM
L.....3m (例) D-M9NAL
Z.....5m (例) D-M9NAZ

※○印の無接点オートスイッチは受注生産となります。

・プリアイコネクタ付オートスイッチの詳細は、P.1340, 1341をご参照ください。

取付支持金具 / 部品品番

取付支持金具	チューブ内径(mm)		内訳
	10	16	
フート	CJ-L016SUS	CJK-L016SUS	フート×1
フランジ	CJ-F016SUS	CJK-F016SUS	フランジ×1
T金具※	CJ-T010SUS	CJ-T016SUS	T金具×1

※T金具の適用は2山クレビス形(D)です。

ステンレスシリンダ用グリースパック / 品番 : GR-R-010(10g)
1118

仕様



JIS記号

複動ノ片ロッド・ラパークッション

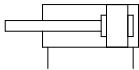

チューブ内径(mm)	10	16
作動方式	複動片ロッド	
使用流体	空気	
保証耐圧力	1MPa	
最高使用圧力	0.7MPa	
最低使用圧力	0.1MPa	
周囲温度および使用流体温度	オートスイッチなし: -10~70℃、オートスイッチ付: -10~60℃	
クッション	ラパークッション	
給油	不要(無給油)	
ストローク長さの許容差	+1.0 0	
使用ピストン速度	50~750mm/s	
許容運動エネルギー	0.035J	0.090J
取付支持形式	基本形、軸方向フート形、ロッド側フランジ形、2山クレス形	

標準ストローク表

(mm)

チューブ内径	標準ストローク	最大製作可能ストローク
10	15, 30, 45, 60, 75, 100, 125, 150	400
16	15, 30, 45, 60, 75, 100, 125, 150, 175, 200	

※1mm毎の中間ストロークの製作も可能です。(スペースは、使用致しません。)

※オートスイッチ付は取付最小ストロークをご参照ください。(P.1136)



オーダーメイド仕様

[詳細はこちら](#)

表示記号	仕様/内容
-XA□	ロッド先端形状変更

取付支持形式および付属品

●…製品に付属されます。○…別途手配願います。

取付支持形式		基本形	軸方向フート形	ロッド側フランジ形	※2山クレス形
標準装備	取付用ナット	●	●	●	—
	ロッド先端ナット	●	●	●	●
	クレス用ピン	—	—	—	●
オプション	1山ナックルジョイント	○	○	○	○
	※2山ナックルジョイント(ピン付)	○	○	○	○
	T金具	—	—	—	○
	ロッド先端キャップ	平形	○	○	○
丸形		○	○	○	○

※2山クレスおよび2山ナックルジョイントにはピン、止め輪が同梱されます。

質量表

(g)

チューブ内径(mm)	10	16	
※基準質量	52	96	
15ストローク当りの割増質量	4	6.5	
取付支持金具質量	軸方向フート形	22	22
	ロッド側フランジ形	16	16
	*2山クレス形(ピン付)	6	16

※基準質量には、取付ナット、ロッド先端ナットが含まれます。

※2山クレス形には取付用ナットは含まれません。

計算方法(例) **CJ5L10SR-45**

- ・基本質量…52g(φ10)
- ・割増質量…4g/15ストローク
- ・シリンダストローク…45ストローク
- ・取付支持金具質量…22g(軸方向フート形)
52+4/15×45+22=86g

CJ5
CG5

SUS
金具

HY□

耐水性
向上

潤滑保持
機能

耐粉体

D-□

-X□

技術
資料

構造図(分解できません)

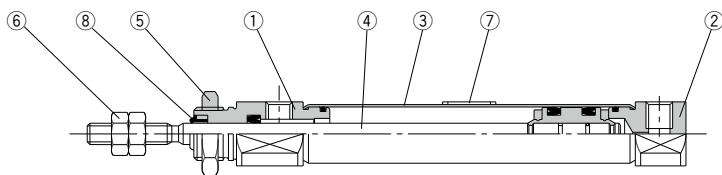

構成部品

番号	名称	材質	
1	ロッドカバー	SUS304	
2	ヘッドカバー	SUS304	
3	シリンダチューブ	SUS304	
4	ピストンロッド	SUS304	
5	取付用ナット	SUS304	
6	ロッド先端ナット	SUS304	
7	銘板保護シート	PET	
8	耐水性スクレーパ	CJ5□□SR	NBR
		CJ5□□SV	FKM

注) 上記以外の構成部品の材質・表面処理は、CJ2シリーズ標準品と同一です。

外形寸法図

基本形(B) / C□J5B□S^R_V

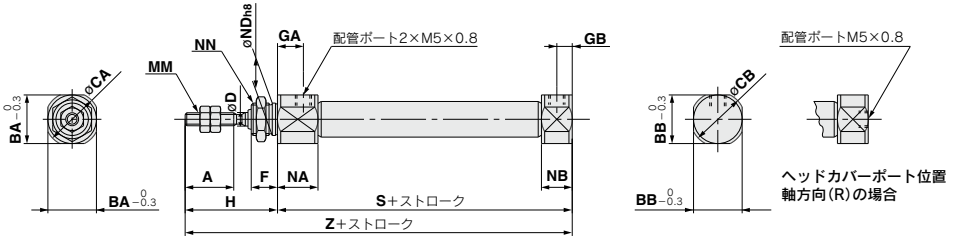

チューブ内径(mm)	A	BA	BB	CA	CB	D	F	GA	GB	H	MM	NN	NA	NB	NDh8	S	Z
10	15	15	12	17	14	4	8	8	5	28	M4×0.7	M10×1.0	12.5	9.5	10 ^{-0.022}	46	74
16	15	18.3	18.3	20	20	5	8	8	5	28	M5×0.8	M12×1.0	12.5	9.5	12 ^{-0.027}	47	75

軸方向フート形(L) / C□J5L□S^R_V

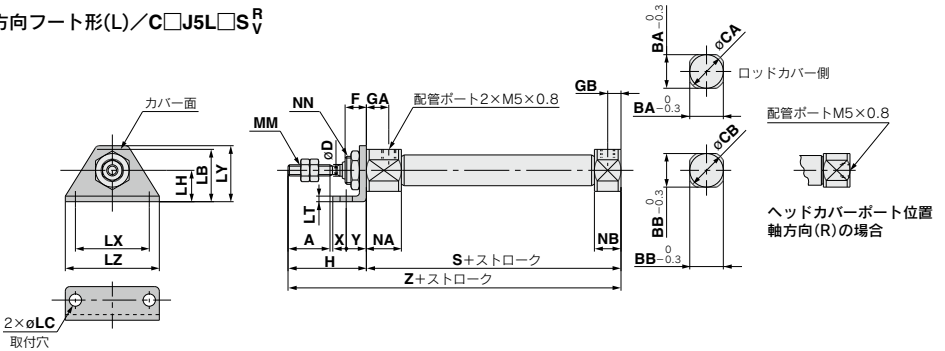

チューブ内径(mm)	A	BA	BB	CA	CB	D	F	GA	GB	H	LB	LC	LH	LT	LX	LY	LZ	MM	NN	NA	NB	S	X	Y	Z
10	15	15	12	17	14	4	8	8	5	28	21.5	5.5	14	2.5	33	25	42	M4×0.7	M10×1.0	12.5	9.5	46	6	9	74
16	15	18.3	18.3	20	20	5	8	8	5	28	23	5.5	14	2.5	33	25	42	M5×0.8	M12×1.0	12.5	9.5	47	6	9	75

CJ5
CG5

SUS
金具

HY□

耐水性
向上

潤滑保持
機能

耐粉体

D-□

-X□

技術
資料

CJ5·S Series

外形寸法図

ロッド側フランジ形(F) / C□J5F□S^R_V

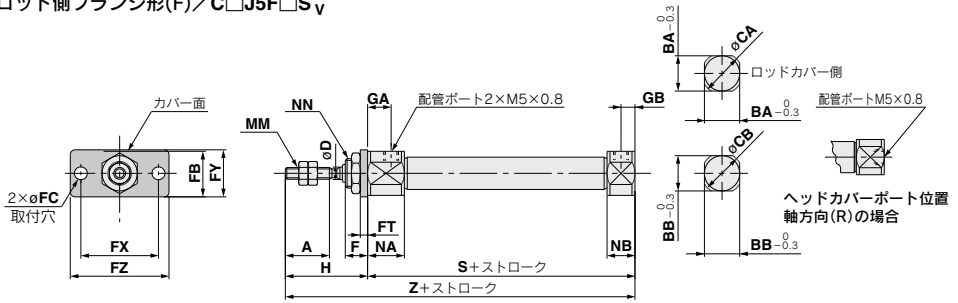

チューブ内径(mm)	A	BA	BB	CA	CB	D	F	FB	FC	FT	FX	FY	FZ	GA	GB	H	MM	NN	NA	NB	S	Z
10	15	15	12	17	14	4	8	17.5	5.5	2.5	33	20	42	8	5	28	M4×0.7	M10×1.0	12.5	9.5	46	74
16	15	18.3	18.3	20	20	5	8	19	5.5	2.5	33	20	42	8	5	28	M5×0.8	M12×1.0	12.5	9.5	47	75

2山クレス形(D) / C□J5D□S^R_V

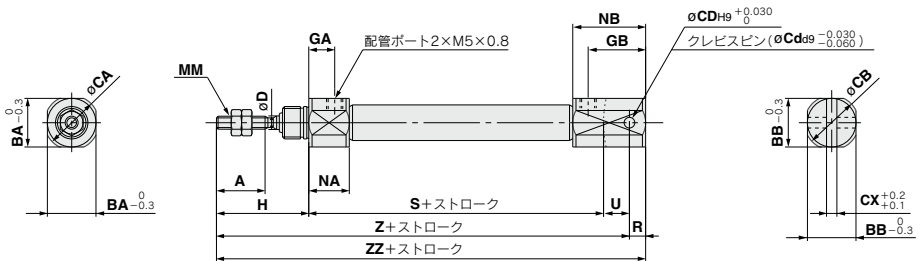

チューブ内径(mm)	A	BA	BB	CA	CB	CD(Cd)	CX	D	GA	GB	H	MM	NA	NB	R	S	U	Z	ZZ
10	15	15	12	17	14	3.3	3.2	4	8	18	28	M4×0.7	12.5	22.5	5	46	8	82	87
16	15	18.3	18.3	20	20	5	6.5	5	8	23	28	M5×0.8	12.5	27.5	8	47	10	85	93

※クレスピンと止め輪は同梱されています。

CJ5-S Series 付属金具寸法

1山ナックルジョイント

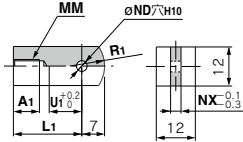

材質：SUS304

品番	適用子ユープ内径 (mm)	A1	L1	MM	ND _{H10}	NX	R1	U1
I-J010SUS	10	8	21	M4×0.7	3.3 ^{+0.048} _{-0.060}	3.1	8	9
I-J016SUS	16	8	25	M5×0.8	5 ^{+0.048} _{-0.060}	6.4	12	14

クレビス用ピン

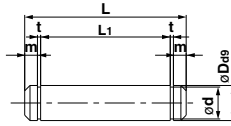

材質：ピン、止め輪共にSUS304

品番	適用子ユープ内径 (mm)	Dda9	d	L	L1	m	t	使用する止め輪
CD-J010	10	3.3 ^{+0.030} _{-0.060}	3	15.2	12.2	1.2	0.3	C形3.2
CD-Z015SUS	16	5 ^{+0.030} _{-0.060}	4.8	22.7	18.3	1.5	0.7	C形5

※止め輪が同梱されます。

ナックル用ピン

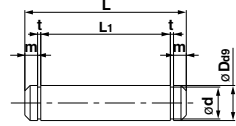

材質：ピン、止め輪共にSUS304

品番	適用子ユープ内径 (mm)	Dda9	d	L	L1	m	t	使用する止め輪
CD-J010	10	3.3 ^{+0.030} _{-0.060}	3	15.2	12.2	1.2	0.3	C形3.2
IY-J015SUS	16	5 ^{+0.030} _{-0.060}	4.8	16.6	12.2	1.5	0.7	C形5

※ø10用はクレビス用ピンを流用しています。
※止め輪が同梱されます。

2山ナックルジョイント

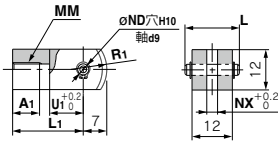

※ナックル用ピンと止め輪は同梱されています。

材質：SUS304

品番	適用子ユープ内径 (mm)	A1	L	L1	MM	NDda9
Y-J010SUS	10	8	15.2	21	M4×0.7	3.3 ^{+0.030} _{-0.060}
Y-J016SUS	16	11	16.6	21	M5×0.8	5 ^{+0.030} _{-0.060}

品番	ND _{H10}	NX	R1	U1
Y-J010SUS	3.3 ^{+0.048} ₀	3.2	8	10
Y-J016SUS	5 ^{+0.048} ₀	6.5	12	10

取付用ナット

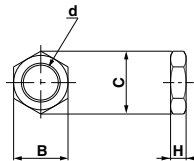

材質：SUS304

品番	適用子ユープ内径 (mm)	B	C	d	H
SNJ-016SUS	10	14	16.2	M10×1.0	4
SNKJ-016SUS	16	17	19.6	M12×1.0	4

ロッド先端ナット

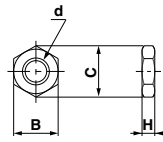

材質：SUS304

品番	適用子ユープ内径 (mm)	B	C	d	H
NTJ-010SUS	10	7	8.1	M4×0.7	3.2
NTJ-015SUS	16	8	9.2	M5×0.8	4

T金具

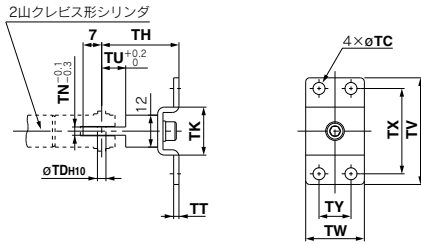

材質：SUS304

品番	適用子ユープ内径 (mm)	TC	TD _{H10}	TH	TK	TN	TT	TU	TV	TW	TX	TY
CJ-T010SUS	10	4.5	3.3 ^{+0.048} ₀	29	18	3.1	2	9	40	22	32	12
CJ-T016SUS	16	5.5	5 ^{+0.048} ₀	35	20	6.4	2.5	14	48	28	38	16

ロッド先端キャップ

平形 / CJ-CF□□□

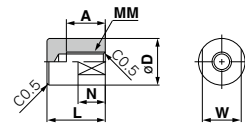

丸形 / CJ-CR□□□

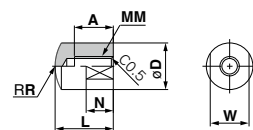

材質：ポリアセタール

品番	適用子ユープ内径 (mm)	A	D	L	MM	N	R	W
CJ-CF010	10	8	10	13	M4×0.7	6	10	8
CJ-CF016	16	10	12	15	M5×0.8	7	12	10

CJ5
CG5

SUS
金具

HY□

耐水性
向上

滑溜保持
機能

耐粉体

D-□

-X□

技術
資料

ステンレスシリンダ／標準形：複動・片ロッド

CG5-S Series

RoHS

ø20, ø25, ø32, ø40, ø50, ø63, ø80, ø100

型式表示方法

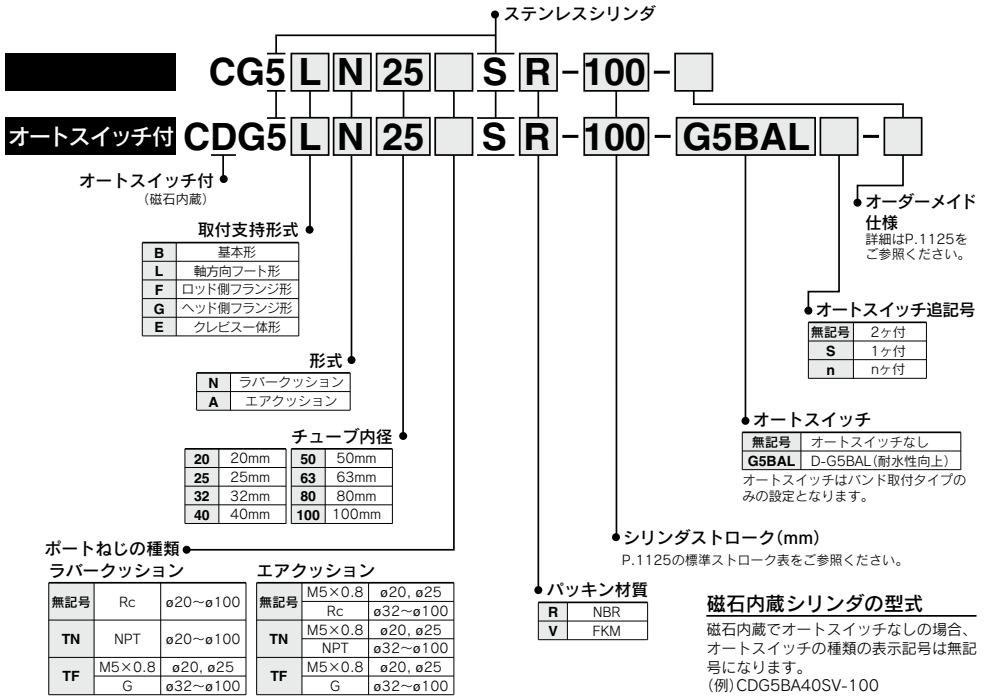

適用オートスイッチ／オートスイッチ単体の詳細仕様は、P.1271~1365をご参照ください。

種類	特殊機能	リード線 取出し	表示灯	配線 (出力)	負荷電圧		オートスイッチ 品番	※リード線長さ(m)		プリワイヤ コネクタ	適用負荷
					DC			3 (L)	5 (Z)		
無接点オートスイッチ	耐水性向上品 (2色表示)	グロメット	有	2線	24V	12V	G5BA	●	○	○	リレー PLC

※リード線長さ記号 3m..... L (例) G5BAL
5m..... Z (例) G5BAZ ※○印の無接点オートスイッチは受注生産となります。

・プリワイヤコネクタ付オートスイッチの詳細は、P.1340, 1341をご参照ください。

取付支持金具／部品品番

取付支持金具	手配 数量	チューブ内径 (mm)								内訳
		20	25	32	40	50	63	80	100	
軸方向フート形	2注)	CG-L020SUS	CG-L025SUS	CG-L032SUS	CG-L040SUS	CG-L050SUS	CG-L063SUS	CG-L080SUS	CG-L100SUS	フート×2 金具取付ボルト×4
フランジ形	1	CG-F020SUS	CG-F025SUS	CG-F032SUS	CG-F040SUS	CG-F050SUS	CG-F063SUS	CG-F080SUS	CG-F100SUS	フランジ×1 金具取付ボルト×4
揺動受け金具	1	CG-E020SUS		CG-E032SUS		CG-E050SUS		CG-E080SUS		クレブス用ピン×1 止め輪×2

注) フート金具につきましてはシリンダ1台分の場合の数量は2ヶで手配ください。

ステンレスシリンダ／標準形：複動・片ロッド CG5・S Series

仕様



チューブ内径(mm)	20	25	32	40	50	63	80	100
作動方式	複動片ロッド							
使用流体	空気							
保証耐圧力	1.5MPa							
最高使用圧力	1.0MPa							
最低使用圧力	0.05MPa							
周囲温度および使用流体温度	オートスイッチなし：-10~70℃、オートスイッチ付：-10~60℃							
クッション	ラバークッション、エアクッション							
給油	不要(無給油)							
使用ピストン速度	50~1000mm/s						50~700mm/s	
ストローク長さの許容差	~1000 ^{st+1.4} mm、~1500 ^{st+1.8} mm							
取付支持形式	基本形、軸方向フート形、ロッド側フランジ形、ヘッド側フランジ形、クレビスー体形							

JIS記号

複動／片ロッド・ラバークッション



エアクッション

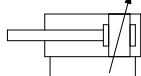

標準ストローク表

(mm)

チューブ内径	標準ストローク注1)	製作可能ストローク注2)
20	25, 50, 75, 100, 125, 150, 200	1~1500
25	25, 50, 75, 100, 125, 150, 200, 250, 300	1~1500
32		
40		
50		
63		
80		
100		

注1) 上記以外の中間ストロークは、受注生産になります。

1mm毎の中間ストロークの製作も可能です。(スベーサは、使用いたしません。)

注2) 使用方法により使用可能なストロークの確認が必要です。詳細につきましては、P.8~19「エアシリンダの機種選定手順」をご参照ください。また、標準ストロークを超える場合には、たわみ等により仕様を満足することができない場合がありますのでご注意ください。



オーダーメイド仕様
詳細はこちら

表示記号	仕様／内容
XA□	ロッド先端形状変更
XB6	耐熱シリンダ(150℃)*

*グリースは耐熱用グリース(非食品対応)になります。

オートスイッチ付の仕様につきましては、P.1136をご参照ください。

- ・オートスイッチ適正取付位置(ストロークエンド検出時)および取付高さ
- ・オートスイッチ取付可能最小ストローク
- ・オートスイッチ取付金具／部品番
- ・動作範囲
- ・シリンダ支持金具、ストローク別／オートスイッチ取付面

付属品／詳細につきましてはP.1135をご参照ください。

●…製品に付属されます。○…別途手配願います。

標準装備	取付支持形式	基本形				
		基本形	軸方向フート形	ロッド側フランジ形	ヘッド側フランジ形	クレビスー体形
ロッド先端ナット		●	●	●	●	●
1山ナックルジョイント		○	○	○	○	○
2山ナックルジョイント(ピン、止め輪付)		○	○	○	○	○
揺動受け金具(ピン、止め輪付)		—	—	—	—	○

質量表

基準質量	チューブ内径	20	25	32	40	50	63	80	100
		(kg)							
基本形		0.34	0.42	0.59	1.03	1.84	2.81	5.27	8.25
軸方向フート形		0.49	0.59	0.77	1.25	2.24	3.35	6.05	9.70
フランジ形		0.44	0.51	0.69	1.16	2.16	3.28	5.86	9.30
クレビスー体形		0.40	0.48	0.72	1.21	2.30	3.40	6.83	10.28
揺動受け金具		0.08	0.08	0.18	0.18	0.46	0.46	1.65	1.65
1山ナックルジョイント		0.04	0.07	0.07	0.11	0.22	0.22	0.53	0.78
2山ナックルジョイント(ピン付)		0.05	0.09	0.09	0.18	0.33	0.33	0.73	1.07
50ストローク当りの割増質量		0.06	0.08	0.14	0.18	0.27	0.33	0.50	0.73
エアクッション付の割増質量		0.02	0.02	0.02	0.02	0.05	0.10	0.22	0.24

計算方法(例) CG5LA 20SR-100

(フート形φ20-100ストローク)

・基本質量……………0.49kg(フート形φ20)
 ・ストローク割増質量……………0.06kg/50ST
 ・エアシリンダストローク……………100ST
 ・エアクッション割増質量……………0.02kg
 0.49+0.06×100/50+0.02=0.63kg

理論出力の算出は、使用するチューブ内径、ピストンロッド径を確認し理論出力表(⇒P.1575)をご参照ください。

CJ5
CG5

SUS
金具

HY□

耐水性
向上

清潔保持
機能

耐粉体

D-□

-X□

技術
資料

構造図

ラパークッション付

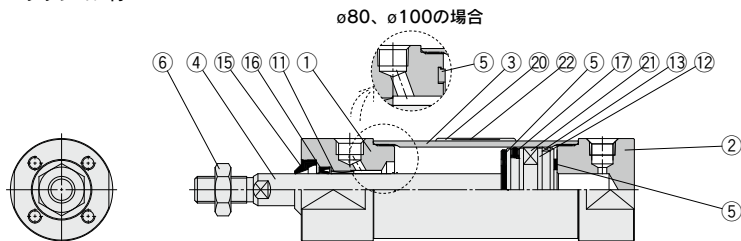

エアクッション付

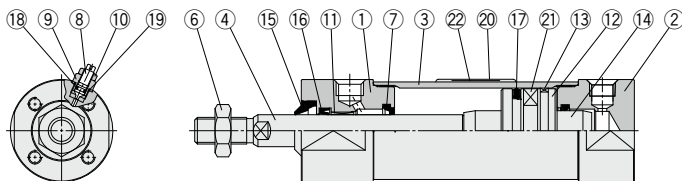

構成部品

番号	名称	材質	備考
1	ロッドカバー	ステンレス鋼	
2	ヘッドカバー	ステンレス鋼	
3	シリンダチューブ	ステンレス鋼	
4	ピストンロッド	ステンレス鋼	硬質クロームめっき
5	ダンパー	ウレタン	
6	ロッド先端ナット	ステンレス鋼	
7	クッションパッキン	ウレタン	
8	クッションバルブ	ステンレス鋼	
9	バルブ押え	ステンレス鋼	
10	ロックナット	ステンレス鋼	
11	ブッシュ	軸受合金	
12	ピストン	アルミニウム合金	
13	ウェアリング	樹脂	
14	クッションリング	アルミニウム合金	

番号	名称	材質	
		CG5□□□SR	CG5□□□SV
15	耐水性スクレーパ	NBR	FKM
16	ロッドパッキン		
17	ピストンパッキン		
18	バルブパッキン		
19	バルブ押え用ガスケット		
20	銘板保護シート	PET	
21	磁石	—	
22	銘板	—	

注1) 上記以外の構成部品の材質・表面処理は、CG1シリーズ標準品と同一です。
 注2) オートスイッチ付シリンダの場合、ピストンに磁石が装着されます。

交換部品/パッキンセット

チューブ内径 (mm)	ラパークッション		エアクッション	
	CG5□□□SR	CG5□□□SV	CG5□□A□SR	CG5□□A□SV
20	CG5N20SR-PS	CG5N20SV-PS	CG5A20SR-PS	CG5A20SV-PS
25	CG5N25SR-PS	CG5N25SV-PS	CG5A25SR-PS	CG5A25SV-PS
32	CG5N32SR-PS	CG5N32SV-PS	CG5A32SR-PS	CG5A32SV-PS
40	CG5N40SR-PS	CG5N40SV-PS	CG5A40SR-PS	CG5A40SV-PS
内容	上記⑬、⑰のセット		上記⑬、⑰、⑱、⑲のセット	

※φ50以上は分解不可能なためパッキン交換はできません。(詳細はP.1139をご参照ください。)

※パッキンセットにはグリースパック(10g)が付属されます。

グリースパックのみ必要な場合は下記品番にて手配してください。

ステンレスシリンダ用グリース品番: GR-R-010(10g)

外形寸法図

基本形(B)/C□G5BN□S^R:ラパークッション付

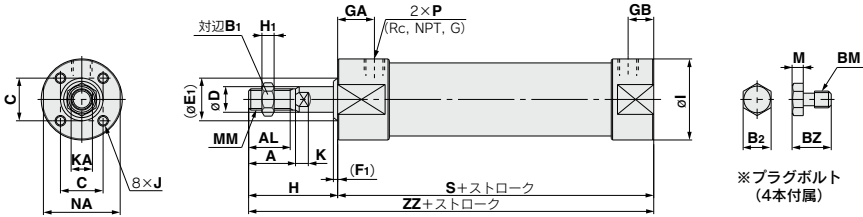

チューブ 内径 (mm)	ストローク 範囲(mm)	A	AL	B1	B2	BM	BZ	C	D	E1	F1	GA	GB	H	H1	I	J	K	KA	M	MM	NA	P		S	ZZ
																							Rc, NPT	G		
20	~1500	18	15.5	13	7	M4×0.7	9	16.5	8	15	3	18	12	35	5	31	M4×0.7深7	5	6	3	M8×1.25	29	1/8	M5×0.8	83	118
25		22	19.5	17	8	M5×0.8	9.5	18.5	10	17	3	18	12	40	6	33	M5×0.8深8	6.5	8	3.5	M10×1.25	29	1/8	M5×0.8	83	123
32		22	19.5	17	8	M5×0.8	9.5	20	12	19	3	18	12	40	6	38	M5×0.8深8	6.5	10	3.5	M10×1.25	35.5	1/8	1/8	85	125
40		30	27	19	10	M6×1.0	12	26	16	23	3	19	13	50	8	47	M6×1.0深12	6	14	4	M14×1.5	44	1/8	1/8	93	143
50		35	32	27	13	M8×1.25	15.5	32	20	28	3	21	14	58	11	58	M8×1.25深16	7	18	5.5	M18×1.5	55	1/4	1/4	109	167
63		35	32	27	17	M10×1.5	19	38	20	28	3	21	14	58	11	72	M10×1.5深16	7	18	7	M18×1.5	69	1/4	1/4	109	167
80		40	37	32	17	M10×1.5	19	50	25	33	3	28	20	71	13	89	M10×1.5深22	10	22	7	M22×1.5	80	3/8	3/8	130	201
100		40	37	41	19	M12×1.75	24	60	30	38	3	29	20	71	16	110	M12×1.75深23	10	26	8	M26×1.5	100	1/2	1/2	131	202

※ご使用にならない取付用タブ部には付属のプラグボルトを取付けてください。

基本形(B)/C□G5BA□S^R:エアクッション付

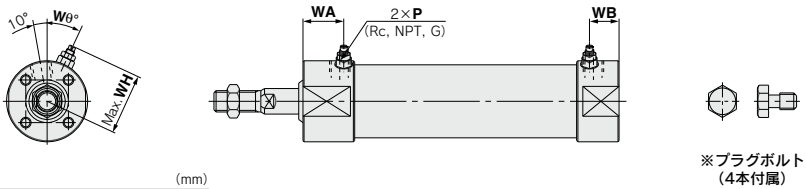

チューブ 内径 (mm)	ストローク 範囲(mm)	P	WA	WB	WH	Wθ
20	~1500	M5×0.8	22	16	23	30°
25		M5×0.8	22	16	25	30°
32		1/8	22	16	28.5	25°
40		1/8	24	18	33	20°
50		1/4	27	20	40.5	20°
63		1/4	25	18	47.5	20°
80		3/8	30	22	60.5	20°
100		1/2	31	22	71	20°

※ご使用にならない取付用タブ部には付属のプラグボルトを取付けてください。

CJ5
CG5

SUS
金具

HY□

耐水性
向上

潤滑保持
機能

耐粉体

D-□

-X□

技術
資料

CG5·S Series

外形寸法図

軸方向フート形(L)/C□G5^N_A□S^R

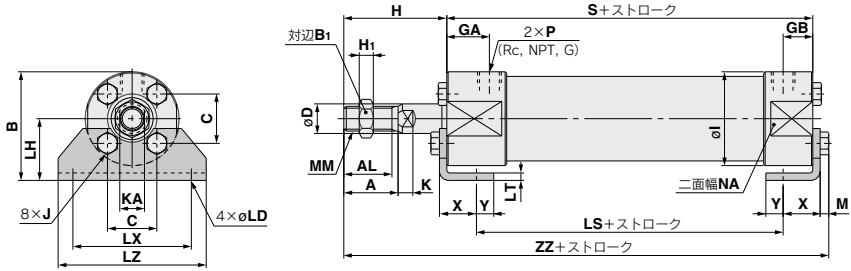

チューブ 内径 (mm)	ストローク 範囲(mm)		標準																				
	A	AL	B ₁	B	C	D	GA	GB	H	H ₁	I	J	K	KA	LD	LH	LS	LT	LX	LZ	M	MM	NA
20	18	15.5	13	37.5	16.5	8	18	12	35	5	31	M4×0.7	5	6	6	22	59	3	40	50	3	M8×1.25	29
25	22	19.5	17	41.5	18.5	10	18	12	40	6	33	M5×0.8	5.5	8	6	25	59	3	44	60	3.5	M10×1.25	29
32	22	19.5	17	44	20	12	18	12	40	6	38	M5×0.8	5.5	10	7.2	25	59	3	44	60	3.5	M10×1.25	35.5
40	30	27	19	53.5	26	16	19	13	50	8	47	M6×1.0	6	14	7.2	30	66	3	54	75	4	M14×1.5	44
50	35	32	27	69	32	20	21	14	58	11	58	M8×1.25	7	18	10	40	74	4	66	90	5.5	M18×1.5	55
63	35	32	27	81	38	20	21	14	58	11	72	M10×1.5	7	18	12	45	74	4	82	110	7	M18×1.5	69
80	40	37	32	99.5	50	25	28	20	71	13	89	M10×1.5	10	22	12	55	82	4	100	130	7	M22×1.5	80
100	40	37	41	125	60	30	29	20	71	16	110	M12×1.75	10	26	14	70	83	6	120	160	8	M26×1.5	100

※フート金具およびプラグボルトは組付けて出荷となります。
 注1) エアクッション付のφ20、φ25はM5×0.8になります。
 注2) エアクッションニードル部の寸法は、基本形(B)/CG5BA□S*をご参照ください。

チューブ 内径 (mm)	P		S	X	Y	ZZ
	Rc, NPT	G				
20	1/8 ^{注1)}	M5×0.8	83	15	7	124
25	1/8 ^{注1)}	M5×0.8	83	15	7	129.5
32	1/8	1/8	85	16	6	131.5
40	1/8	1/8	93	16.5	6.5	150
50	1/4	1/4	109	21.5	11.5	176.5
63	1/4	1/4	109	21.5	11.5	178
80	3/8	3/8	130	28	17	212
100	1/2	1/2	131	30	15	216

ロッド側フランジ形(F)/C□G5^N_A□S^R

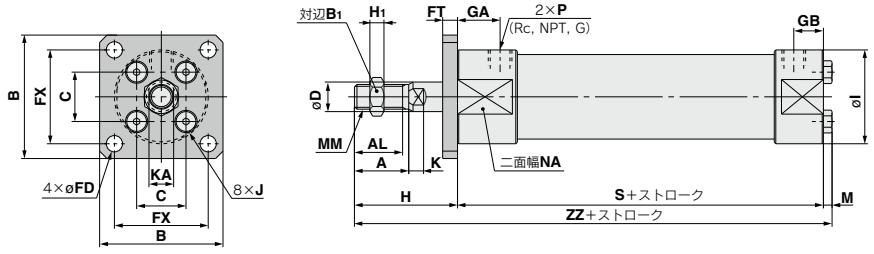

チューブ 内径 (mm)	ストローク 範囲(mm)		標準																					
	A	AL	B ₁	B	C	D	FX	FD	FT	GA	GB	H	H ₁	I	J	K	KA	M	MM	NA	P	S	ZZ	
20	18	15.5	13	50	16.5	8	36	5.5	6	18	12	35	5	31	M4×0.7	5	6	3	M8×1.25	29	1/8 ^{注1)}	M5×0.8	83	121
25	22	19.5	17	50	18.5	10	36	5.5	6	18	12	40	6	33	M5×0.8	5.5	8	3.5	M10×1.25	29	1/8 ^{注1)}	M5×0.8	83	126.5
32	22	19.5	17	50	20	12	38	6.6	6	18	12	40	6	38	M5×0.8	5.5	10	3.5	M10×1.25	35.5	1/8	1/8	85	128.5
40	30	27	19	60	26	16	46	6.6	6	19	13	50	8	47	M6×1.0	6	14	4	M14×1.5	44	1/8	1/8	93	147
50	35	32	27	75	32	20	58	9	9	21	14	58	11	58	M8×1.25	7	18	5.5	M18×1.5	55	1/4	1/4	109	172.5
63	35	32	27	90	38	20	70	11	9	21	14	58	11	72	M10×1.5	7	18	7	M18×1.5	69	1/4	1/4	109	174
80	40	37	32	100	50	25	82	11	9	28	20	71	13	89	M10×1.5	10	22	7	M22×1.5	80	3/8	3/8	130	208
100	40	37	41	125	60	30	100	14	10	29	20	71	16	110	M12×1.75	10	26	8	M26×1.5	100	1/2	1/2	131	210

※フランジ金具およびプラグボルトは組付けて出荷となります。
 注1) エアクッション付のφ20、φ25はM5×0.8になります。
 注2) エアクッションニードル部の寸法は、基本形(B)/CG5BA□S*をご参照ください。

外形寸法図

ヘッド側フランジ形(G)／C□G5GA^N□S^RV

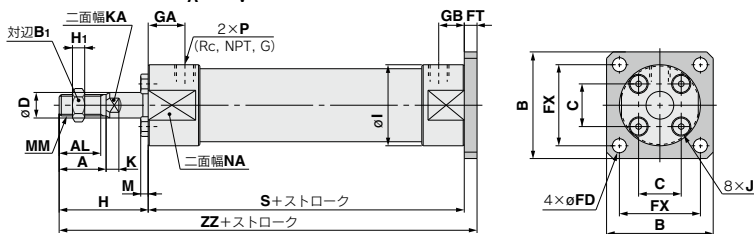

チューブ 内径 (mm)	ストローク 範囲(mm)	標準	A	AL	B ₁	B	C	D	FX	FD	FT	GA	GB	H	H ₁	I	J	K	KA	M	MM	NA	P		S	ZZ
			Rc, NPT	G																						
20			18	15.5	13	50	16.5	8	36	5.5	6	18	12	35	5	31	M4×0.7	5	6	3	M8×1.25	29	1/8 ^{※1)}	M5×0.8	83	124
25			22	19.5	17	50	18.5	10	36	5.5	6	18	12	40	6	33	M5×0.8	5.5	8	3.5	M10×1.25	29	1/8 ^{※1)}	M5×0.8	83	129
32			22	19.5	17	50	20	12	38	6.6	6	18	12	40	6	38	M5×0.8	5.5	10	3.5	M10×1.25	35.5	1/8	1/8	85	131
40	~1500		30	27	19	60	26	16	46	6.6	6	19	13	50	8	47	M6×1.0	6	14	4	M14×1.5	44	1/8	1/8	93	149
50			35	32	27	75	32	20	58	9	9	21	14	58	11	58	M8×1.25	7	18	5.5	M18×1.5	55	1/4	1/4	109	176
63			35	32	27	90	38	20	70	11	9	21	14	58	11	72	M10×1.5	7	18	7	M18×1.5	69	1/4	1/4	109	176
80			40	37	32	100	50	25	82	11	9	28	20	71	13	89	M10×1.5	10	22	7	M22×1.5	80	3/8	3/8	130	210
100			40	37	41	125	60	30	100	14	10	29	20	71	16	110	M12×1.75	10	26	8	M26×1.5	100	1/2	1/2	131	212

※フランジ金具およびプラグボルトは組付けて出荷となります。
 注1) エアクッション付のφ20、φ25はM5×0.8になります。
 注2) エアクッションニードル部の寸法は、基本形(B)/CG5BA□S*をご参照ください。

クレブソー体形(E)／C□G5E^N□S^RV

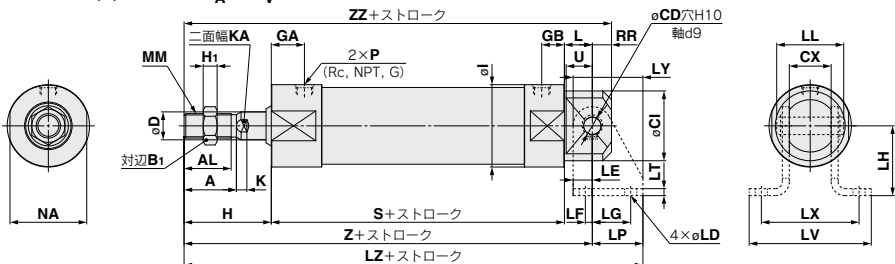

チューブ 内径 (mm)	ストローク 範囲(mm)	標準	A	AL	B ₁	CD(穴)	CI	CX	D	GA	GB	H	H ₁	I	K	KA	L	MM	NA	P		RR	S	U	Z
			Rc, NPT	G																					
20			18	15.5	13	8 ^{0.058}	25	16 ^{0.2}	8	18	12	35	5	31	5	6	14	M8×1.25	29	1/8 ^{※1)}	M5×0.8	9	83	13	132
25			22	19.5	17	8 ^{0.058}	27	16 ^{0.2}	10	18	12	40	6	33	5.5	8	14	M10×1.25	29	1/8 ^{※1)}	M5×0.8	9	83	13	137
32			22	19.5	17	10 ^{0.058}	32	24 ^{0.2}	12	18	12	40	6	38	5.5	10	16	M10×1.25	35.5	1/8	1/8	11	85	15	141
40	~1500		30	27	19	10 ^{0.058}	40	24 ^{0.2}	16	19	13	50	8	47	6	14	16	M14×1.5	44	1/8	1/8	11	93	15	159
50			35	32	27	14 ^{0.070}	50	40 ^{0.2}	20	21	14	58	11	58	7	18	22	M18×1.5	55	1/4	1/4	15	109	21	189
63			35	32	27	14 ^{0.070}	60	40 ^{0.2}	20	21	14	58	11	72	7	18	22	M18×1.5	69	1/4	1/4	15	109	21	189
80			40	37	32	22 ^{0.084}	75	60 ^{0.3}	25	28	20	71	13	89	10	22	33	M22×1.5	80	3/8	3/8	23	130	32	234
100			40	37	41	22 ^{0.084}	90	60 ^{0.3}	30	29	20	71	16	110	10	26	33	M26×1.5	100	1/2	1/2	23	131	32	235

チューブ 内径 (mm)	ZZ	揺動受け金具	CD(軸)	LD	LE	LF	LG	LH	LL	LP	LT	LV	LX	LY	LZ
20	141	CG-E020SUS	8 ^{-0.040} _{0.076}	7	9	2	14	30	27.6	21	3	56.5	42	30	153
25	146	CG-E020SUS	8 ^{-0.040} _{0.076}	7	9	2	14	30	27.6	21	3	56.5	42	30	158
32	152	CG-E032SUS	10 ^{-0.040} _{0.076}	7	11	4	22	40	38.4	29	4	70.5	56	40	170
40	170	CG-E032SUS	10 ^{-0.040} _{0.076}	7	11	4	22	40	38.4	29	4	70.5	56	40	188
50	204	CG-E050SUS	14 ^{-0.040} _{0.083}	12	15	5	25	50	59.6	35	6	106.5	84	50	224
63	204	CG-E050SUS	14 ^{-0.040} _{0.083}	12	15	5	25	50	59.6	35	6	106.5	84	50	224
80	257	CG-E080SUS	22 ^{-0.085} _{0.117}	14	23	6	40	80	87.2	57	9	144.5	120	80	291
100	258	CG-E080SUS	22 ^{-0.085} _{0.117}	14	23	6	40	80	87.2	57	9	144.5	120	80	292

※プラグボルトはありません。
 ※ロッドカバー側に取付タブはありません。
 ※揺動受け金具(クレブソー用、止め輪付)はオプションです。(付属しません)
 注1) エアクッション付のφ20、φ25はM5×0.8になります。
 注2) エアクッションニードル部の寸法は、基本形(B)/CG5BA□S*をご参照ください。

- CJ5
CG5
- SUS
金具
- HY□
- 耐水性
向上
- 滑溜保持
機能
- 耐粉体

- D-□
- X□
- 技術
資料

ステンレスシリンダ／標準形：複動・両口ロッド

CG5W-S Series RoHS

ø20, ø25, ø32, ø40, ø50, ø63, ø80, ø100

型式表示方法

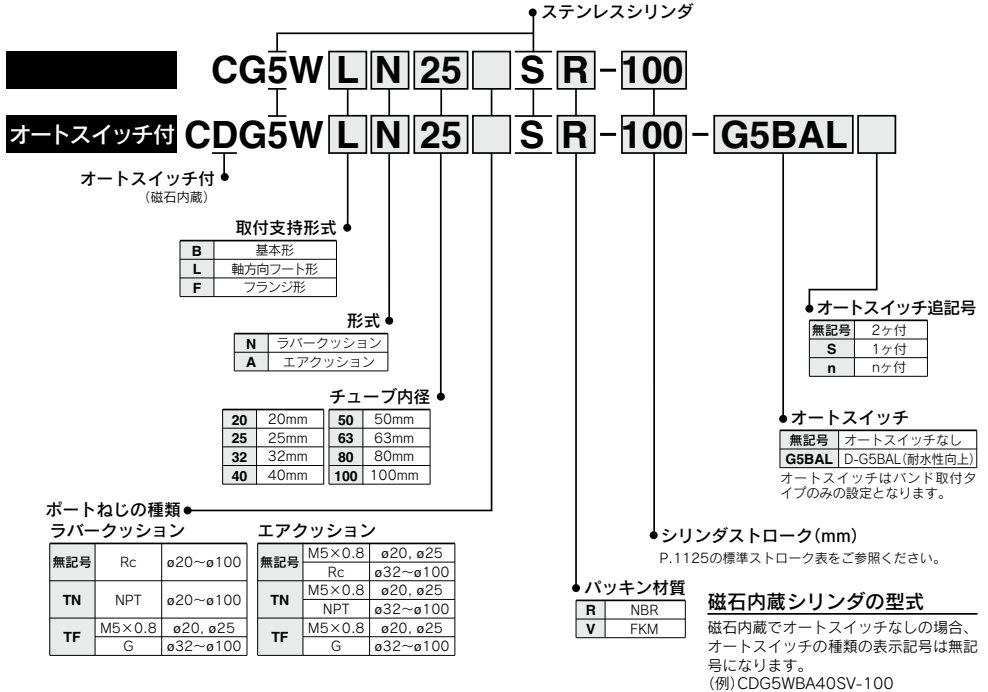

適用オートスイッチ／オートスイッチ単体の詳細仕様は、P.1271~1365をご参照ください。

種類	特殊機能	リード線 取出し	表示灯	配線(出力)	負荷電圧		オートスイッチ 品番	※リード線長さ(m)		プリワイヤ コネクタ	適用負荷
					DC			3 (L)	5 (Z)		
無接点オートスイッチ	耐水性向上品 (2色表示)	グロメット	有	2線	24V	12V	G5BA	●	○	○	リレー PLC

※リード線長さ記号 3m…………… L (例) G5BAL ※○印の無接点オートスイッチは受注生産となります。
5m…………… Z (例) G5BAZ

・プリワイヤコネクタ付オートスイッチの詳細は、P.1340, 1341をご参照ください。

取付支持金具／部品品番

取付支持金具	手配 数量	チューブ内径 (mm)								内訳
		20	25	32	40	50	63	80	100	
軸方向フート形	2(注)	CG-L020SUS	CG-L025SUS	CG-L032SUS	CG-L040SUS	CG-L050SUS	CG-L063SUS	CG-L080SUS	CG-L100SUS	フート×2 金具取付ボルト×4
フランジ形	1	CG-F020SUS	CG-F025SUS	CG-F032SUS	CG-F040SUS	CG-F050SUS	CG-F063SUS	CG-F080SUS	CG-F100SUS	フランジ×1 金具取付ボルト×4

注) フート金具につきましてはシリンダ1台分の場合の数量は2ヶで手配ください。



JIS記号

ラパークッション

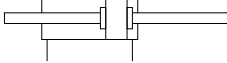

エアクッション

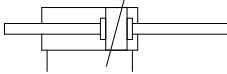

オートスイッチ付の仕様につきましては、P.1136をご参照ください。

- ・オートスイッチ適正取付位置(ストロークエンド検出時)および取付高さ
- ・オートスイッチ取付可能最小ストローク
- ・オートスイッチ取付金具／部品品番
- ・動作範囲
- ・シリンダ支持金具、ストローク別／オートスイッチ取付面

仕様

チューブ内径(mm)	20	25	32	40	50	63	80	100
作動方式	複動両ロッド							
使用流体	空気							
保証耐圧力	1.5MPa							
最高使用圧力	1.0MPa							
最低使用圧力	0.05MPa							
周囲温度および使用流体温度	オートスイッチなし：-10～70℃、オートスイッチ付：-10～60℃							
クッション	ラパークッション、エアクッション							
給油	不要(無給油)							
使用ピストン速度	50～1000mm/s						50～700mm/s	
ストローク長さの許容差	～1000 ^{st+1.4} mm、～1500 ^{st+1.8} mm							
取付支持形式	基本形、軸方向フート形、フランジ形							

標準ストローク表

(mm)

チューブ内径	標準ストローク注1)	製作可能ストローク注2)
20	25, 50, 75, 100, 125, 150, 200	1～1500
25	25, 50, 75, 100, 125, 150, 200, 250, 300	1～1500
32		
40		
50		
63		
80		
100		

注1) 上記以外の中間ストロークは、受注生産になります。

1mm毎の中間ストロークの製作も可能です。(スペースは、使用いたしません。)

注2) 使用方法により使用可能なストロークの確認が必要です。詳細につきましては、P.8～19「エアシリンダの機種選定手順」をご参照ください。また、標準ストロークを超える場合には、たわみ等により仕様を満足することができない場合がありますのでご注意ください。

付属品／詳細につきましてはP.1135をご参照ください。

●…製品に付属されます。○…別途手配願います。

取付支持形式		基本形	軸方向フート形	フランジ形
標準装備	ロッド先端ナット	●	●	●
オプション	1山ナックルジョイント	○	○	○
	2山ナックルジョイント(ピン、止め輪付)	○	○	○

質量表

(kg)

チューブ内径		20	25	32	40	50	63	80	100
基準質量	基本形	0.39	0.48	0.68	1.18	2.15	3.24	6.03	9.48
	軸方向フート形	0.54	0.65	0.86	1.40	2.55	3.78	6.80	10.93
	フランジ形	0.49	0.57	0.77	1.32	2.47	3.71	6.62	10.52
	1山ナックルジョイント	0.04	0.07	0.07	0.11	0.22	0.22	0.53	0.78
	2山ナックルジョイント(ピン付)	0.05	0.09	0.09	0.18	0.33	0.33	0.73	1.07
	50ストローク当りの割増質量	0.06	0.08	0.14	0.18	0.27	0.33	0.50	0.73
エアクッション付の割増質量		0.02	0.02	0.02	0.02	0.05	0.10	0.22	0.24

計算方法(例) **CG5WLA 20SR-100**

(フート形φ20-100ストローク)

- ・基本質量……………0.54kg(フート形φ20)
- ・ストローク割増質量……………0.06kg/50ST
- ・エアシリンダストローク……………100ST
- ・エアクッション割増質量……………0.02kg
- ・0.54+0.06×100/50+0.02=0.68kg

理論出力の算出は、使用するチューブ内径、ピストンロッド径を確認し理論出力表(⇒P.1575)をご参照ください。

CJ5 CG5

SUS 金具

HY□

耐水性向上

清潔保持機能

耐粉体

D-□

-X□

技術資料

CG5W-S Series

構造図

ラパークッション付

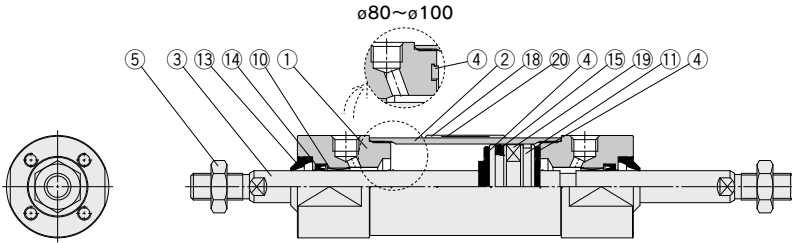

エアクッション付

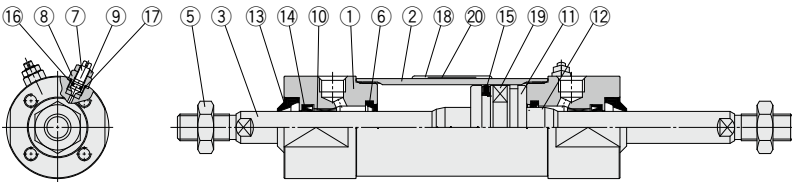

構成部品

番号	名称	材質	備考
1	ロッドカバー	ステンレス鋼	
2	シリンダチューブ	ステンレス鋼	
3	ピストンロッド	ステンレス鋼	硬質クロームめっき
4	ダンパー	ウレタン	
5	ロッド先端ナット	ステンレス鋼	
6	クッションパッキン	ウレタン	
7	クッションバルブ	ステンレス鋼	
8	バルブ押え	ステンレス鋼	
9	ロックナット	ステンレス鋼	
10	ブッシュ	軸受合金	
11	ピストン	アルミニウム合金	
12	クッションリング	アルミニウム合金	

番号	名称	材質	
		CG5□□□SR	CG5□□□SV
13	耐水性スクレーバ	NBR	FKM
14	ロッドパッキン		
15	ピストンパッキン		
16	バルブパッキン		
17	バルブ押え用ガスケット		
18	銘板保護シート	PET	
19	磁石	—	
20	銘板	—	

注1) 上記以外の構成部品の材質・表面処理は、CG1シリーズ標準品と同一です。
 注2) オートスイッチ付シリンダの場合、ピストンに磁石が装着されます。

交換部品/パッキンセット

チューブ内径 (mm)	ラパークッション		エアクッション	
	CG5W□N□SR	CG5W□N□SV	CG5W□A□SR	CG5W□A□SV
20	CG5WN20SR-PS	CG5WN20SV-PS	CG5WA20SR-PS	CG5WA20SV-PS
25	CG5WN25SR-PS	CG5WN25SV-PS	CG5WA25SR-PS	CG5WA25SV-PS
32	CG5WN32SR-PS	CG5WN32SV-PS	CG5WA32SR-PS	CG5WA32SV-PS
40	CG5WN40SR-PS	CG5WN40SV-PS	CG5WA40SR-PS	CG5WA40SV-PS
内容	⑬2個、⑮1個 + グリースパックGR-R-010		⑬2個、⑮1個、⑯2個、⑰2個 + グリースパックGR-R-010	

※ $\phi 50$ 以上は分解不可能なためパッキン交換はできません。(詳細はP.1139をご参照ください)。
 ※パッキンセットにはグリースパック(10g)が付属されます。
 グリースパックのみ必要な場合は下記品番にて手配してください。
 ステンレスシリンダ用グリース品番: GR-R-010(10g)

外形寸法図

基本形(B)/C□G5WBN□S^R:ラパークッション付

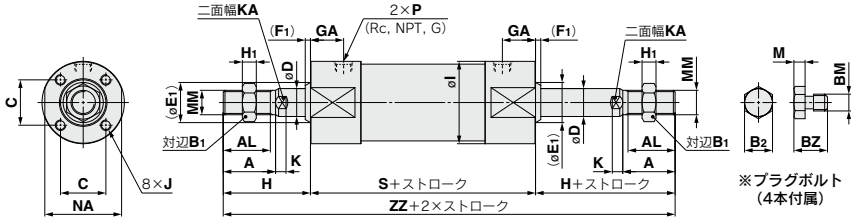

チューブ 内径 (mm)	ストローク 範囲(mm)	A	AL	B ₁	B ₂	BM	BZ	C	D	E ₁	F ₁	GA	H	H ₁	I	J	K	KA	M	MM	NA	P			S	ZZ
																						Rc, NPT	G			
20	標準	18	15.5	13	7	M4×0.7	9	16.5	8	15	3	18	35	5	31	M4×0.7深7	5	6	3	M8×1.25	29	1/8	M5×0.8	89	159	
25		22	19.5	17	8	M5×0.8	9.5	18.5	10	17	3	18	40	6	33	M5×0.8深8	5.5	8	3.5	M10×1.25	29	1/8	M5×0.8	89	169	
32		22	19.5	17	8	M5×0.8	9.5	20	12	19	3	18	40	6	38	M5×0.8深8	5.5	10	3.5	M10×1.25	35.5	1/8	1/8	91	171	
40	~1500	30	27	19	10	M6×1.0	12	26	16	23	3	19	50	8	47	M6×1.0深12	6	14	4	M14×1.5	44	1/8	1/8	99	199	
50		35	32	27	13	M8×1.25	15.5	32	20	28	3	21	58	11	58	M8×1.25深16	7	18	5.5	M18×1.5	55	1/4	1/4	116	232	
63		35	32	27	17	M10×1.5	19	38	20	28	3	21	58	11	72	M10×1.5深16	7	18	7	M18×1.5	69	1/4	1/4	116	232	
80		40	37	32	17	M10×1.5	19	50	25	33	3	28	71	13	89	M10×1.5深22	10	22	7	M22×1.5	80	3/8	3/8	138	280	
100		40	37	41	19	M12×1.75	24	60	30	38	3	29	71	16	110	M12×1.75深23	10	26	8	M26×1.5	100	1/2	1/2	140	282	

※ご使用にならない取付用タップ部には付属のプラグボルトを取付けてください。

基本形(B)/C□G5WBA□S^R:エアクッション付

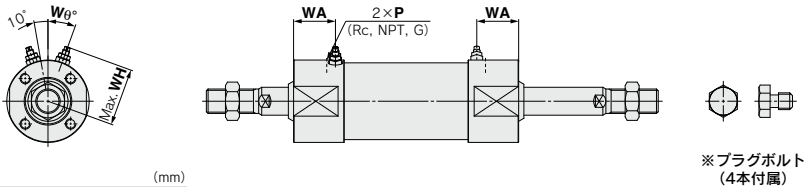

チューブ 内径 (mm)	ストローク 範囲(mm)	P			
		Rc, NPT, G	WA	WH	Wθ
20	標準	M5×0.8	22	23	30°
25		M5×0.8	22	25	30°
32		1/8	22	28.5	25°
40	~1500	1/8	24	33	20°
50		1/4	27	40.5	20°
63		1/4	25	47.5	20°
80		3/8	30	60.5	20°
100		1/2	31	71	20°

※ご使用にならない取付用タップ部には付属のプラグボルトを取付けてください。

CJ5
CG5

SUS
金具

HY□

耐水性
向上

潤滑保持
機能

耐粉体

D-□

-X□

技術
資料

CG5W·S Series

外形寸法図

軸方向フート形(L) / C□G5WL_A□S_V

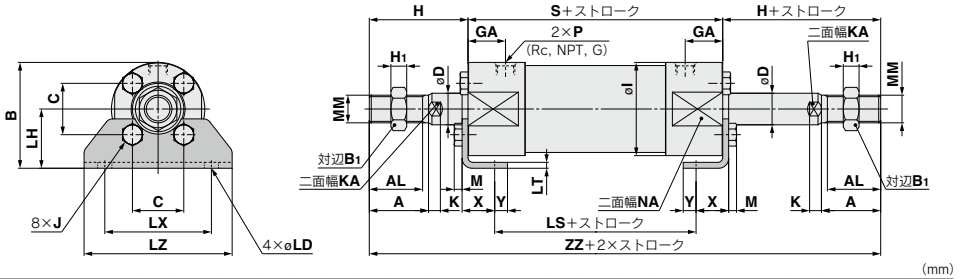

チュープ 内径 (mm)	ストローク 範囲(mm)		標準																			
	A	AL	B ₁	B	C	D	GA	H	H ₁	I	J	K	KA	LD	LH	LS	LT	LX	LZ	M	MM	NA
20	18	15.5	13	37.5	16.5	8	18	35	5	31	M4×0.7	5	6	6	22	65	3	40	50	3	M8×1.25	29
25	22	19.5	17	41.5	18.5	10	18	40	6	33	M5×0.8	5.5	8	6	25	65	3	44	60	3.5	M10×1.25	29
32	22	19.5	17	44	20	12	18	40	6	38	M5×0.8	5.5	10	7.2	25	65	3	44	60	3.5	M10×1.25	35.5
40	30	27	19	53.5	26	16	19	50	8	47	M6×1.0	6	14	7.2	30	72	3	54	75	4	M14×1.5	44
50	35	32	27	69	32	20	21	58	11	58	M8×1.25	7	18	10	40	81	4	66	90	5.5	M18×1.5	55
63	35	32	27	81	38	20	21	58	11	72	M10×1.5	7	18	12	45	81	4	82	110	7	M18×1.5	69
80	40	37	32	99.5	50	25	28	71	13	89	M10×1.5	10	22	12	55	90	4	100	130	7	M22×1.5	80
100	40	37	41	125	60	30	29	71	16	110	M12×1.75	10	26	14	70	92	6	120	160	8	M26×1.5	100

※フート金具およびプラグボルトは組付けて出荷となります。
 注1) エアクッション付のø20, ø25はM5×0.8になります。
 注2) エアクッションニードル部の寸法は、基本形(B)/CG5WBA□S*をご参照ください。

チュープ 内径 (mm)	P		S	X	Y	ZZ
	Rc, NPT	G				
20	1/8 ^{±1)}	M5×0.8	89	15	7	159
25	1/8 ^{±1)}	M5×0.8	89	15	7	169
32	1/8	1/8	91	16	6	171
40	1/8	1/8	99	16.5	6.5	199
50	1/4	1/4	116	21.5	11.5	232
63	1/4	1/4	116	21.5	11.5	232
80	3/8	3/8	138	28	17	280
100	1/2	1/2	140	30	15	282

ロッド側フランジ形(F) / C□G5WF_A□S_V

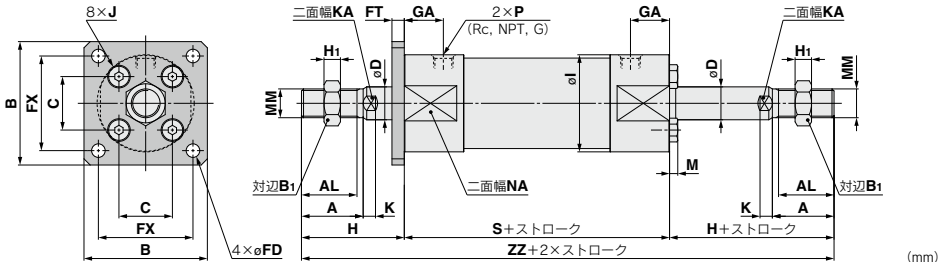

チュープ 内径 (mm)	ストローク 範囲(mm)		標準																				
	A	AL	B ₁	B	C	D	FX	FD	FT	GA	H	H ₁	I	J	K	KA	M	MM	NA	P		S	ZZ
																				Rc, NPT	G		
20	18	15.5	13	50	16.5	8	36	5.5	6	18	35	5	31	M4×0.7	5	6	3	M8×1.25	29	1/8 ^{±1)}	M5×0.8	89	159
25	22	19.5	17	50	18.5	10	36	5.5	6	18	40	6	33	M5×0.8	5.5	8	3.5	M10×1.25	29	1/8 ^{±1)}	M5×0.8	89	169
32	22	19.5	17	50	20	12	38	6.6	6	18	40	6	38	M5×0.8	5.5	10	3.5	M10×1.25	35.5	1/8	1/8	91	171
40	30	27	19	60	26	16	46	6.6	6	19	50	8	47	M6×1.0	6	14	4	M14×1.5	44	1/8	1/8	99	199
50	35	32	27	75	32	20	58	9	9	21	58	11	58	M8×1.25	7	18	5.5	M18×1.5	55	1/4	1/4	116	232
63	35	32	27	90	38	20	70	11	9	21	58	11	72	M10×1.5	7	18	7	M18×1.5	69	1/4	1/4	116	232
80	40	37	32	100	50	25	82	11	9	28	71	13	89	M10×1.5	10	22	7	M22×1.5	80	3/8	3/8	138	280
100	40	37	41	125	60	30	100	14	10	29	71	16	110	M12×1.75	10	26	8	M26×1.5	100	1/2	1/2	140	282

※フランジ金具およびプラグボルトは組付けて出荷となります。
 注1) エアクッション付のø20, ø25はM5×0.8になります。
 注2) エアクッションニードル部の寸法は、基本形(B)/CG5WBA□S*をご参照ください。

CG5·S Series 付属金具寸法

1山ナックルジョイント

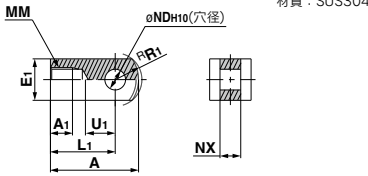

材質：SUS304

(mm)

品番	適用チューブ内径 (mm)	A	A1	E1	L1	MM	NDH10	NX	Rr1	U1
I-G02SUS	20	34	8.5	□16	25	M8×1.25	8 ^{+0.058} ₀	8 ^{-0.2} _{0.4}	10.3	11.5
I-G03SUS	25, 32	41	10.5	□20	30	M10×1.25	10 ^{+0.058} ₀	10 ^{-0.2} _{0.4}	12.8	14
I-G04SUS	40	42	14	□22	30	M14×1.5	10 ^{+0.058} ₀	18 ^{-0.3} _{0.5}	12	14
I-G05SUS	50, 63	56	18	□28	40	M18×1.5	14 ^{+0.070} ₀	22 ^{-0.3} _{0.5}	16	20
I-G08SUS	80	71	21	□38	50	M22×1.5	18 ^{+0.070} ₀	28 ^{-0.3} _{0.5}	21	27
I-G10SUS	100	79	21	□45	55	M26×1.5	22 ^{+0.084} ₀	32 ^{-0.3} _{0.5}	24	31

ナックルジョイント用ピン

材質：SUS440(ピン)
SUS304(止め輪)

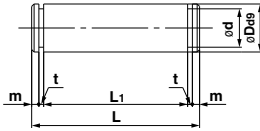

(mm)

品番	適用チューブ内径 (mm)	Dd9	d	L	L1	m	t	使用する止め輪
IY-G02SUS	20	8 ^{-0.040} _{-0.076}	7.6	21	16.2	1.5	0.9	軸用C形8
IY-G03SUS	25, 32	10 ^{-0.040} _{-0.076}	9.6	25.6	20.2	1.55	1.15	軸用C形10
IY-G04SUS	40	10 ^{-0.040} _{-0.076}	9.6	41.6	36.2	1.55	1.15	軸用C形10
IY-G05SUS	50, 63	14 ^{-0.050} _{-0.093}	13.4	50.6	44.2	2.05	1.15	軸用C形14
IY-G08SUS	80	18 ^{-0.050} _{-0.093}	17	64	56.2	2.55	1.35	軸用C形18
IY-G10SUS	100	22 ^{-0.065} _{-0.117}	21	72	64.2	2.55	1.35	軸用C形22

※止め輪が同梱されます。

クレビス用ピン

材質：SUS440(ピン)
SUS304(止め輪)

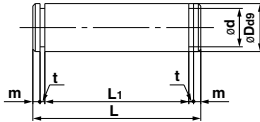

(mm)

品番	適用チューブ内径 (mm)	Dd9	d	L	L1	m	t	使用する止め輪
CD-E02SUS	20, 25	ø8 ^{-0.040} _{-0.076}	7.6	27.6	22.8	1.5	0.9	軸用C形8
CD-E03SUS	32, 40	ø10 ^{-0.040} _{-0.076}	9.6	38.4	33	1.55	1.15	軸用C形10
CD-E05SUS	50, 63	ø14 ^{-0.050} _{-0.093}	13.4	59.6	53.2	2.05	1.15	軸用C形14
CD-E08SUS	80, 100	ø22 ^{-0.065} _{-0.117}	21	87.2	79.4	2.55	1.35	軸用C形22

※止め輪が同梱されます。

2山ナックルジョイント

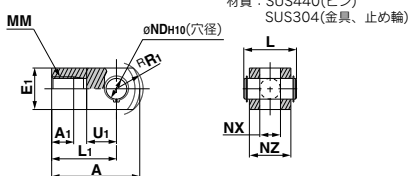

材質：SUS440(ピン)
SUS304(金具、止め輪)

(mm)

品番	適用チューブ内径 (mm)	A	A1	E1	L1	MM	NDH10	NX	NZ	U1	適用ピン品番	
Y-G02SUS	20	34	8.5	16.21	25	M8×1.25	8 ^{+0.058} ₀	8 ^{-0.2} _{0.4}	8 ^{-0.154} _{0.132}	16	10.3	IY-G02SUS
Y-G03SUS	25, 32	41	10.5	20	25.6	M10×1.25	10 ^{+0.058} ₀	10 ^{-0.2} _{0.4}	10 ^{-0.154} _{0.132}	20	12.8	IY-G03SUS
Y-G04SUS	40	42	16	22	41.6	M14×1.5	10 ^{+0.058} ₀	18 ^{-0.3} _{0.5}	18 ^{-0.154} _{0.132}	12	14	IY-G04SUS
Y-G05SUS	50, 63	56	20	25	50.6	M18×1.5	14 ^{+0.070} ₀	22 ^{-0.3} _{0.5}	22 ^{-0.154} _{0.132}	44	16	IY-G05SUS
Y-G08SUS	80	71	23	35	64	M22×1.5	18 ^{+0.070} ₀	28 ^{-0.3} _{0.5}	28 ^{-0.154} _{0.132}	56	21	IY-G08SUS
Y-G10SUS	100	79	24	40	72	M26×1.5	22 ^{+0.084} ₀	32 ^{-0.3} _{0.5}	32 ^{-0.154} _{0.132}	64	24	IY-G10SUS

※ナックルジョイント用ピンと止め輪が同梱されます。

揺動受け金具

材質：SUS440(ピン)
SUS304(金具、止め輪)

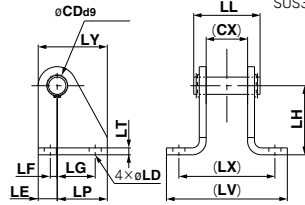

(mm)

品番	適用チューブ内径 (mm)	CD(輪)	CX	LD	LE	LF	LG	LL	LV	LP	LT	LX	LY	
CG-E020SUS	20, 25	8 ^{-0.040} _{-0.076}	16	7	9	2	14	30	27.6	21	3	56.5	42	30
CG-E032SUS	32, 40	10 ^{-0.040} _{-0.076}	24	7	11	4	22	40	38.4	29	4	70.5	56	40
CG-E050SUS	50, 63	14 ^{-0.050} _{-0.093}	40	12	15	5	25	50	59.6	35	6	106.5	84	50
CG-E080SUS	80, 100	22 ^{-0.065} _{-0.117}	60	14	23	6	40	80	87.2	57	9	144.5	120	80

※クレビス用ピンと止め輪が同梱されます。

ロッド先端ナット

材質：SUS304

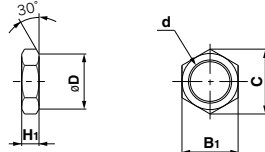

(mm)

品番	適用チューブ内径 (mm)	B1	C	D	d	H1
NT-02SUS	20	13	(15)	12.5	M8×1.25	5
NT-03SUS	25, 32	17	(19.6)	16.5	M10×1.25	6
NT-G04SUS	40	19	(21.9)	18	M14×1.5	8
NT-05SUS	50, 63	27	(31.2)	26	M18×1.5	11
NT-08SUS	80	32	(37.0)	31	M22×1.5	13
NT-10SUS	100	41	(47.3)	39	M26×1.5	16

CJ5
CG5

SUS
金具

HY□

耐水性
向上

滑溜保持
機能

耐粉体

D-□

-X□

技術
資料

CJ5-S/CG5-S Series オートスイッチ取付

オートスイッチ適正取付位置(ストロークエンド検出時)および取付高さ

CJ5-S Series

D-M9□A (V)

D-H7BA

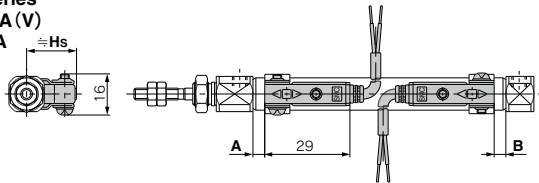

オートスイッチ取付可能最小ストローク

取付支持金具	基本形・フート形・フランジ形・クレビス形		
オートスイッチ数	1ヶ付 (ロッドカバー側)	2ヶ付 (異面取付)	2ヶ付 (同一面取付)
スイッチ取付面	ポート面 	ポート面 	ポート面
スイッチ型式			
最小ストローク(mm)	10	15	60

オートスイッチ取付金具／部品品番

オートスイッチ型式	チューブ内径(mm)	
	φ10	φ16
D-M9□A D-M9□AV	BJ6-010S ^{※1}	BJ6-016S ^{※1}
D-H7BA	BJ2-010S	BJ2-016S

※ステンレス製取付ビス付です。

注1) オートスイッチ取付バンド(BJ2-□□□S)および、ホルダセット(BJ4-1/スイッチブラケット:白)とのセット品番となっております。

注2) D-M9□A(V)型オートスイッチの場合は、インゲータランプの上に、スイッチブラケットを設置しないでください。

CG5-S Series

D-G5BA

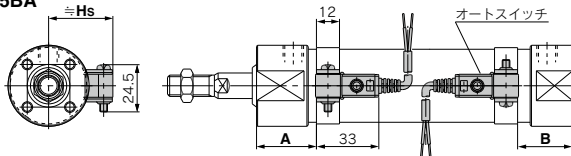

オートスイッチ取付可能最小ストローク

取付支持金具	基本形・フート形・フランジ形・クレビス形		
オートスイッチ数	1ヶ付 (ロッドカバー側)	2ヶ付 (異面取付)	2ヶ付 (同一面取付)
スイッチ取付面	ポート面 	ポート面 	ポート面
スイッチ型式			
最小ストローク(mm)	10	20	75

オートスイッチ取付金具／部品品番

オートスイッチ型式	チューブ内径(mm)							
	20	25	32	40	50	63	80	100
D-G5BA	NBA-088S	NBA-106S	BGS1-032S	BAF-04S	BAF-05S	BAF-06S	BAF-08S	BAF-10S

※ステンレス製取付ビス付です。

動作範囲

オートスイッチ型式	チューブ内径	
	10	16
D-H7BA	5	5

※応差を含めた目安であり、保証するものではありません。(ばらつき±30%程度)周囲の環境により大きく変化する場合があります。

オートスイッチ適正取付位置および取付高さ

適用チューブ内径(mm)	オートスイッチ型式 D-H7BA		
	A	B	Hs
10	0	0	17
16	0.5	0.5	20.5

注) 実際の設定においては、オートスイッチの作動状態を確認の上、調整願います。

動作範囲

オートスイッチ型式	チューブ内径							
	20	25	32	40	50	63	80	100
D-G5BA	5	5	5.5	6	7	7.5	7.5	8

※応差を含めた目安であり、保証するものではありません。(ばらつき±30%程度)周囲の環境により大きく変化する場合があります。

オートスイッチ適正取付位置および取付高さ

適用チューブ内径(mm)	オートスイッチ型式 D-G5BA		
	A	B	Hs
20	31.5	26	26
25	31.5	28.5	28.5
32	32.5	33	33
40	37	36.5	36.5
50	45.5	42	42
63	45.5	48.5	48.5
80	56	57.5	57.5
100	57	68	68

注) 実際の設定においては、オートスイッチの作動状態を確認の上、調整願います。

技術資料

耐薬品性表

◎：全くあるいはほとんど影響がない
 ○：若干の影響はあるが条件により十分使用に耐える
 △：なるべく使用しないほうが良い
 ×：大きく影響があるため、使用に適さない
 —：データがない

耐薬品性表

区名			本体		パッキン		
材料名			ステンレス	アルミ*	ニトリルゴム	ふっ素ゴム	
薬品名(濃度重量%・温度℃)			SUS304	Al	NBR (-10~60℃)	FKM (-40~150℃)	
無機塩	1	塩酸	Hydrochloric acid (20%・室温)	×	×	○	◎
	2	クロム酸	Chromic acid (25%・70℃)	○	×	×	◎
	3	ほう酸	Boric acid	○	×	◎	◎
	4	硫酸	Sulfuric acid (30%・室温)	×	×	◎	◎
	5	りん酸	Phosphoric acid (50%・室温)	○	×	◎	◎
無機アルカリ	6	アンモニア水(28%)	Ammonium hydroxide	○	○	○	×
	7	苛性ソーダ	Sodium hydroxide (30%・室温)	◎	×	◎	△
	8	水酸化カルシウム	Calcium hydroxide	△	×	◎	◎
	9	水酸化マグネシウム	Magnesium hydroxide	○	○	◎	◎
有機溶剤	10	アセチレン	Acetylene	◎	◎	◎	◎
	11	ぎ酸	Formic acid (25%・室温)	○	△	×	△
	12	クエン酸	Citric acid	△	×	◎	◎
	13	酢酸	Acetic acid (10%・室温)	◎	△	△	○
	14	乳酸	Lactic acid (5%・20℃)	○	×	◎	◎
その他(油類、ガス類その他)	15	亜麻仁油	Linseed oil	◎	○	◎	◎
	16	塩化カリウム	Potassium chloride	○	△	◎	◎
	17	塩化カルシウム	Calcium chloride	○	◎	◎	◎
	18	鉱油	Mineral oil	◎	◎	◎	◎
	19	次亜塩素酸ナトリウム	Sodium hypochlorite (2%・室温)	○	×	×	◎
	20	食塩(工業塩)	Sodium chloride	○	—	◎	◎
	21	炭酸ガス(液体炭素)	Carbon dioxide	◎	◎	◎	◎
	22	天然ガス	Natural gas	◎	◎	◎	◎
	23	ほう酸(ほう酸ナトリウム)	Boric acid	○	×	◎	◎

※特にことわりない限り水溶液の濃度は飽和状態です。

※耐薬品性は、あくまでもステンレスシリンダ構成部品単独での目安であり、エアシリンダ(オートスイッチ)としての性能を保証するものではありません。
 ご使用前には必ず確認試験を行ってください。

*：参考データ

CJ5
CG5

SUS
金具

HY□

耐水性
向上

潤滑保持
機能

耐粉体

D-□

-X□

技術
資料



CJ5・S/CG5・S series / 製品個別注意事項①

ご使用前に必ずお読みください。

安全上のご注意につきましてはP.20、アクチュエータ／共通注意事項、オートスイッチ／共通注意事項につきましてはP.21～30をご確認ください。

設計上のご注意

警告

- ①製品質量に注意してください。
ステンレスシリンダの製品質量は同ストロークの標準品(アルミボディ)と比較して約1.5～3倍になりますので、質量の見積計算の際にはご注意ください。また、振動の発生が予想される装置に取付ける場合にはフランジ形等の片側支持は避け、フート形等の両側支持としてください。

注意

- ①速度調整はご使用になる雰囲気にて調整してください。
雰囲気が変わりますと速度調整が狂う場合があります。
- ②本製品の取付用ねじ部、金具には使用状況によりゴミが溜まる可能性があります。
取付けの際は、使用状況に応じて対策を行うようお願いいたします。

選定

警告

- ①一般的には塩素、硫黄分を含まない液体の場合はニトリルゴム(NBR)、塩素、硫黄分を含む液体の場合はフッ素ゴム(FKM)のパッキンをご使用ください。
ただし、シリンダにかかる液体(洗浄液など)の種類、銘柄によっては、著しく寿命を低下させることがあります。特殊な添加剤などを使用している場合や、一般的なニトリルゴム、フッ素ゴムを使用して過去に問題が発生しているような液体につきましては、調査依頼をしていただくか、またはテスト期間を設けての採用をお願いいたします。
- ②フッ素ゴム仕様であっても、ご使用の際には薬品の種類と使用温度により、使用不可の場合もありますので、十分にご確認の上ご使用ください。

取付け

警告

- ①カバーを回さないでください。
シリンダの取付けおよびポートに管継手をねじ込む際にカバーを回転させますと、カバー結合部より破損する原因となる恐れがあります。
- ②ピン使用時は、焼付きおよび防錆のためグリース等を塗布願います。

使用上のご注意

警告

- ①使用上のご注意につきましては、CJ5・S：CJ2シリーズP.183、CG5・S：CG1シリーズP.448をご確認ください。

注意

- ①摺動部を洗浄するとグリースの流出が発生し寿命低下を招きますので、洗浄は最小限にしてください。
- ②不要な取付穴に水が入り込むと、雑菌が繁殖する恐れがありますのでプラグボルト、外部カバーなどで塞いでください。

使用環境

警告

- ①ステンレス鋼の適合性を十分にご検討ください。
ステンレス鋼の耐食性はいかなる媒質や腐食環境に対して万能ではなく、強塩酸やフッ酸、高温のアンモニアガスなどはかなり腐食が進みますので、周囲環境への適合性に関しては十分にご検討ください。
- ②オートスイッチ付シリンダの場合は、油分・薬品環境下では使用しないでください。
クーラント液や洗浄液など、種々の油ならびに薬品の環境下でのご使用につきましては、短時間でもオートスイッチが悪影響(絶縁不良、ポッティング樹脂膨潤による誤動作、リード線の硬化等)を受ける場合もあります。切削油/研削油/洗浄液などの溶液をご使用の場合、単一の溶液では問題なくても、前工程の溶液が付着した状態でワークが次工程に搬送されるなど複数の溶液が混ざり、成分が変化することにより短命となる場合があります。使用される温度環境やクーラント液によっては、耐性が低下する可能性があります。
パッキン類フッ素ゴム仕様であってもオートスイッチ関連部品(取付金具、内蔵磁石)は標準品と同一仕様です。
- ③シリンダを水中または薬液中に水没させないでください。
水圧の作用した状態でシリンダを使用した場合早期に内部へ液体が浸入し、最悪の場合配管中を逆流し電磁弁を破損する可能性があります。

注意

- ①シリンダを設置する環境について食品ゾーンでの使用は行わないでください。

<設置不可>

食品ゾーン……………食品が直接シリンダ部品に接触し、その食品が商品として扱われる環境。

<設置可>

スプラッシュゾーン…食品が直接シリンダ部品に接触する場合もあるが、接触した食品は商品として使用されない環境。

非食品ゾーン……………食品とは接触しない環境。

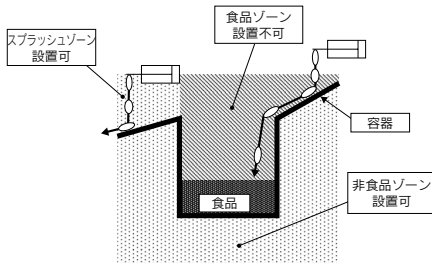

- ②シリンダに水以外の洗浄剤、薬液が飛散した場合、寿命が著しく短くなる場合があります。
- ③スチームでの洗浄を行う場合、シリンダの温度範囲を守り短時間で行ってください。



CJ5・S/CG5・S series / 製品個別注意事項②

ご使用の前に必ずお読みください。

安全上のご注意につきましてはP.20、アクチュエータ／共通注意事項、オートスイッチ／共通注意事項につきましてはP.21～30をご確認ください。

使用環境

⚠️ 注意

- ④ ブラシなどを使用し洗浄する場合オートスイッチリード線部など強度的に弱い箇所は過度の力を加えないでください。

保守点検

⚠️ 注意

- ① 本シリンダに給油を行うと、作動不良の原因となることがあります。

また、指定外のグリスを使用しますと、作動不良の原因になります。

・メンテナンス用グリスのみ必要な場合は、下記の品番にて手配してください。

ステンレスシリンダ用グリスパック品番

食品機械用グリス GR-R-010(10g)

- ② エアシリンダの摺動部に付着しているグリスは拭き取らないでください。

摺動部に付着しているグリスを強制的に除去すると、作動不良の原因になることがあります。

シリンダが長距離作動すると、摺動部が黒くなる場合があります。その際は摺動部のグリスを一度拭き取り、再度グリスを塗ると長期間作動が可能になります。

(拭き取る際は水にて拭き取ってください。アルコールや特殊な溶剤を使用すると、パッキンが損傷する場合があります。)

CG5・Sシリーズ注意事項

⚠️ 警告

- ① パッキン類の交換は、十分な知識と経験を持った人が行ってください。

分解、再組付後のシリンダの安全性は作業を行った人の責任になります。分解・再組付を繰返されると、ねじに摩耗や変形が生じ、ねじの締結強度が低下する場合があります。再組付の際、カバーおよびチューブのねじに摩耗や変形等の異常がないことを確認してください。ねじに摩耗や変形等がありますと、使用中にカバーとチューブが外れて大きな事故となる恐れがあります。ご注意ください。

⚠️ 注意

- ① カバーとシリンダチューブの結合部のねじ部は[※]シール剤により気密性を持たせています。シリンダ分解時には古いシール剤を完全に除去し組立前に新たにシール剤を塗布する必要があります。

※ロックタイト542(中強度)相当品

保守点検

CG5・Sシリーズ注意事項

⚠️ 注意

- ② φ50以上は分解が不可能です。

φ20~φ40の分解の際には、ヘッドカバーまたはロッドカバーの2面取の部分の一方を万力などではさみ、もう一方にスパナやモンキ等を掛けてゆるませ、カバーを取外します。再度締付ける時は、取外した位置より2°位増締めてください。(φ50以上になると大きな締付トルクで締付けていますので分解は実際上不可能です。)

- ③ パッキン類の交換は部品の角等で手や指を切らないよう、十分注意して行ってください。

CJ5
CG5

SUS
金具

HY□

耐水性
向上

清潔保持
機能

耐粉体

D-□

-X□

技術
資料